

Nr. 12 din 08.01.2025

**CAIET DE SARCINI PENTRU
ATRIBUIREA**

**Contractului de achiziție, furnizare și punere în funcțiune Sistem de stocare a energiei electrice tip BESS 12.03 MWh, legată direct la capacitatea de producție a energiei din RES, în cazul de față Centrala electrică fotovoltaică CEF Piatra Olt având o putere instalată de 5.18 MW
aferește proiectului cu titlul “Instalare capacitate de stocare a energiei electrice pentru CEF Piatra Olt”**

Proiect: “Instalare capacitate de stocare a energiei electrice pentru CEF Piatra Olt”

Achizitor: Olt Piess SRL

Slatina, 2025



FONDUL PENTRU MODERNIZARE

Accelerăm tranziția spre neutralitate climatică

<https://modernisationfund.eu/>



SECȚIUNEA I – CAIET DE SARCINI

CAIET DE SARCINI

1. Informații generale privind achizitorul (beneficiar privat) și proiectul

Prezentul caiet de sarcini (denumit în continuare „**Caietul de Sarcini**”) are ca scop descrierea procedurii de achiziție (denumită în continuare „**Procedura**”) care trebuie respectată pentru atribuirea contractului de achiziție, furnizare și punere în funcțiune Sistem de stocare) (denumit în continuare „**Contractul**”) aferente investiției „**Instalare capacitate de stocare a energiei electrice pentru CEF Piatra Olt**” (în continuare „**Proiectul**”), având o putere instalată de **5.18 MW, 12.03 MWh** capacitate de stocare, amplasat în orașul Piatra Olt, județul Olt..

Caietul de Sarcini face parte integrantă din documentația de achiziție și constituie ansamblul cerințelor pe baza cărora se elaborează de către fiecare ofertant propunerea tehnică. Cerințele și specificațiile cuprinse în prezentul Caiet de Sarcini se vor considera ca fiind minime.

Cerințele tehnice definite la nivelul Caietului de Sarcini sau altor documente complementare, prin trimiterea standardelor, la un anumit producător, la mărci, brevete, tipuri, la o origine sau la o producție/metodă specifică de fabricație/prestare/execuție, vor fi înțelese ca fiind însoțite de mențiunea „*sau echivalent*”.

Achizitorul este Olt Piess SRL cu sediul social în municipiul Slatina, str. General Aurel Aldea, nr. 23, județul Olt, înregistrată la Oficiul Registrul Comerțului sub nr. J28/1286/1994, cod fiscal 6574002, reprezentată de Popescu Ilie, în calitate de Administrator sau („**Achizitorul**”).

În vederea realizării Proiectului, **Olt Piess SRL** a depus cererea de finanțare nr. 338447-206 din 14.12.2024 pentru proiectul cu titlul „**Instalare capacitate de stocare a energiei electrice pentru CEF Piatra Olt**”, proiect depus în cadrul Programului-cheie 1: Surse regenerabile de energie și stocarea energiei, Sprijinirea investițiilor în dezvoltarea capacităților de stocare a energiei electrice (baterii) cu finanțare din Fondul pentru modernizare finanțat de Ministerul Energiei, în calitate de coordonator de reforme și/sau investiții în vederea asigurării contribuției la obiectivele stabilite prin Pactul Ecologic European, țintele stabilite în cadrul PNIESC privind utilizarea energiei din surse regenerabile în contextul integrării energiei regenerabile și asigurării stabilității rețelei.

Obiectivul general al Proiectului este: Sprijinirea investițiilor în dezvoltarea capacităților de stocare a energiei electrice (baterii) conectate la o instalație existentă de producere a energiei din surse regenerabile.

Obiectivele specifice ale Proiectului sunt:

- (a) Instalarea unei capacități noi de stocare a energiei electrice de **12.03 MWh**, legata direct la capacitatea de producție a energiei din RES, in cazul de fata Centrala electrica fotovoltaica CEF Piatra Olt **având o putere instalată de 5.18 MW (c.a – în invertoare)**.
- (b) Capacitatea de stocare absoarbe anual cel puțin 75% din energia sa din instalația de producție de energie din surse regenerabile la care este conectată direct.
- (c) Media anuală de energie electrică stocată și livrata din BESS este de **3,110.68 MWh/an** – calculată ca medie aritmetică a cantităților anuale de energie livrate în rețea, luând în considerare rata de degradare a bateriilor.
- (d) Total tranzit de energie estimat pe 20 ani **62,218.68 MWh**.

2. Informații generale privind Procedura

Procedura de achiziție organizată de Olt Piess SRL este o procedura competitivă și respectă INDRUMARUL METODOLOGIC din 30 octombrie 2024 *privind modul de lucru pentru beneficiarii privați finanțați din Fondul pentru modernizare, care nu au obligația respectării prevederilor legale aplicabile în domeniul achizițiilor publice/sectoriale* aprobat prin ORDINUL nr. 1.561 din 30 octombrie 2024 emis de Ministerul Energiei, publicat în MONITORUL OFICIAL nr. 1133 din 13 noiembrie 2024.

Procedura are scopul de a asigura atribuirea Contractului de Furnizare cu respectarea următoarelor principii: nediscriminare, tratament egal, recunoaștere reciprocă, transparență, proporționalitate și asumarea răspunderii.

2.1 Documentele Procedurii

Documentele Procedurii, pe baza cărora ofertanții (denumiți în continuare „Ofertanții”) vor stabili/pregăti oferta, cuprind:

- (a) Caietul de Sarcini (inclusiv anexele la acesta);
- (b) Anunțul de demarare a Procedurii (astfel cum a fost publicat pe pagina web a

societății Olt Piess SRL www.oltpiess.ro și în ziarul de interes local Eveniment de Olt.

2.2 Accesarea documentelor procedurii. Clarificări privind Procedura

Documentele Procedurii au fost publicate la data de 08.01.2025, pe pagina web a Olt Piess SRL www.oltpiess.ro, în ziarul de interes local Eveniment de Olt și pot fi accesate de potențialii Ofertanți până la data finalizării Procedurii. Totodată, Caietul de Sarcini poate fi obținut gratuit, în baza unei solicitări înaintate prin email la adresa olt_piess@yahoo.com, în format electronic sau pe suport hârtie (un exemplar) documentul putând fi ridicat de la adresa municipiului Slatina, str. General Aurel Aldea, nr. 23, județul Olt.

Solicitările de clarificări referitoare la Procedură pot fi transmise la adresa de e-mail olt_piess@yahoo.com, cel mai târziu la data limită de 16.01.2025, orele 12:00, cu referința **„Solicitare clarificări pentru Proiectul „Instalare capacitate de stocare a energiei electrice pentru CEF Piatra Olt”**, procedura de atribuire a “Contractului de achiziție, furnizare și punere în funcțiune Sistem de stocare a energiei electrice tip BESS 12.03 MWh, legata direct la capacitatea de producție a energiei din RES, in cazul de fata Centrala electrica fotovoltaica CEF Piatra Olt având o putere instalata de 5.18 MW”. Vor fi luate în considerare doar întrebările adresate în scris. Răspunsurile la solicitările de clarificări vor fi încărcate pe pagina web Olt Piess SRL www.oltpiess.ro și vor fi transmise pe adresa de mail a operatorilor economici care au adresat solicitările de clarificări într-un termen rezonabil de la primirea respectivelor solicitări, dar în orice caz până la data limită de depunere a ofertelor de 22.01.2025, orele 12.00. Nu se vor transmite răspunsuri la solicitări de clarificări cu 3 zile lucrătoare înainte de data prevăzută în Caietul de Sarcini pentru depunerea ofertelor.

3. Informații privind Contractul de Furnizare

3.1 Obiectul Contractului de furnizare

Obiectul contractului îl reprezintă furnizarea de echipamente și punerea în funcțiune a unui Sistem de stocare a energiei electrice tip BESS 12.03 MWh, legată direct la capacitatea de producție a energiei din RES, in cazul de fata Centrala electrica fotovoltaica CEF Piatra Olt având o putere instalată de 5.18 MW (inclusiv proiectare, furnizare și montaj echipamente).

Valoarea totală estimată a Contractului de Furnizare este de 10.162.360 lei fără T.V.A.

Pentru evitarea oricărui dubiu, Ofertantul va furniza un proiect funcțional „la cheie” pentru Sistemul de stocare a energiei electrice tip BESS 12.03 MWh, legata direct la capacitatea de producție a energiei din RES, in cazul de fata Centrala electrica fotovoltaica CEF Piatra Olt având o putere instalata de 5.18 MW.

De asemenea, se menționează că Beneficiarul va contracta separat lucrările de racordare

la SEN a Sistemului de stocare a energiei tip BESS în conformitate cu soluția tehnică din Avizul Tehnic de Racordare nr. 8700035794 din 07.11.2024 emis de către Distribuție Energie Oltenia S.A.

3.2 Caracteristicile echipamentelor furnizate și a serviciilor de punere în funcțiune în baza Contractului

Prin prezenta Procedura, Olt Piess SRL dorește să achiziționeze echipamente și servicii de punere în funcțiune pentru Sistem de stocare a energiei electrice tip BESS 12.03 MWh, legata direct la capacitatea de producție a energiei din RES, in cazul de fata Centrala electrica fotovoltaica CEF Piatra Olt având o putere instalata de 5.18 MW, amplasat în Jud. Olt , Oras Piatra - Olt, centrală care va avea în componența sa:

- Un numar maxim de 4 buc. containere pentru sistemul de stocare a energiei care sa contina sistemul de baterii propriu-zis si totodata PCS-urie sa nu fie centralizate,sa fie modulare si puterea nu poate depasi 210 kw fiecare, controller-ul BESS, sistemul de ventilatie (racire/incalzire) si toate protectiile necesare:
- 2 buc. puncte de transformare care sa nu aiba putere mai mare de 3000 MVA,aceasta putere fiind limitata de operetorul de retea(OTS),complect accesoriizate,care sa contina transformatorul efectiv, dulapul de distributie JT, celula de medie tensiune sosire,celula de medie tensiune plecare si echipamente servicii interne sa poata functiona autonom(transformatorul auxiliar, UPS, SPD etc)afereente puterii instalate de 5.18 MW si capacitatii de stocare de 12.03 MWh.

Specificații tehnice ale echipamentelor și serviciilor furnizate:

Sistem BESS		Specificatii
Sistem	Capacitate nominala	12,03MWh
	Putere nominala	5MW
	Tensiune	20kV
	Nr. containere baterii	Max. 4 buc.

Configuratie container – descriere componente

NO.	Denumire echipament	Specificatii	Cant	unit
I	Sistem baterii			
1	Pachet baterii	Inclusive sistem de control BMU	64	Set
2	String baterii	@0.5C.	8	Set

3	Unitate inalta tensiune CC	Versiune cu echibrare dinamica 1500V, inclusiv MCB, contactor CC, siguranta, BMS, senzori, ventilatie etc.	8	Set
II	Control electric si sistemul de distributie			
1	Controler BESS	1 PLC control sistem, HMI, modul alimentare auxiliare, industrial switch socket, terminal block	1	Set
2	Tablou de distributie primar (CB)	Include 8 buc. Intreruptoare AC, bara colectoare 3 faze	1	Set
2	Tablou distributie (DB)	Cumutator auxiliar, Terminal comunicatii	1	Set
III	Container si sistemul auxiliar			
1	20ft HC container	20ft (6,058(W) x 2,438(D) x 2,896(H) mm) HC container, izolatie 50mm,	1	Set
2	Sistem de racire cu lichid	Chiller racire cu lichid cu o capacitate de racire de 40kW si un grad de protective IP X5	1	Set
3	Sistem incendiu	Inclusiv cilindru de gaz, electrovalvă, țeavă de eliberare, duză, hidrogen, detector de monoxid de carbon, fum, detector de temperatură, controler de stingere a incendiilor cu gaz, dispozitiv de alarmă acustic-optic, buton de pornire / oprire de urgență etc. Echilibrato de presiune (eliberator de presiune), ventilator de evacuare a focului și buton de oprire de urgență. agentul de stingere a incendiilor utilizat este FK-5-1-1-2..	1	Set
IV	PCS			
1	Sistem modular de conversie a puterii	Convertor200kW, ieșire AC 90Vac cu mufă AC/DC, cablaj de comunicare, inchidere impermeabilă și mufă de aviație	8	Set

Specificații container baterii (4 bucăți):

Container baterii		Specificatii
Sistem	Capacitate nominala	3,008kWh
Curent alternativ	Tensiune nominala iesire	690V
	Interval tensiune iesire	586.5~759V ac
	Frecventa nominala	50/60Hz
	Intensitate nominala	8×167.4A ac
	Factor putere C	-1~+1
	THDi	<1.5% (la puterea nominala)
	Eficienta maxima	98.7%
	Cablare iesire	3 faze 3 cabluri
Curent continuu	Tensiune nominala	1,228.8Vdc
	Limita inferioare tensiune	1,075.2Vdc
	Limita superioare tensiune	1,363.2Vdc
	Intensitate nominala	8*162.7A
	Capacitate celula baterie	306Ah
	Celule baterii (buc.)	3,072
	Pacahete baterii (buc.)	64
	Pachet baterii	1-paralel and 48-serie
	Capacitate	3008.102kWh
BESS General	Dimensiuni container (LXIXH mm)	L6,058xI2,438xH2,896mm
	Greutate	< 31T
	Protectie IP	IP54
	Temperatura operare	-30~40°C
	Umiditate relativa	0~95% (non-condensing)
	Altitudine maxima	1,000m
	Sisitem racire	Racire cu lichid & Aer conditionat
	Saistem de control / comunicatii	Controler local, Ethernet
	Certificare/Conformitate	CE-LVD&EMC,UL9540,IEC62933-5-2

- Specificatii punct de transformare (2 buc.)

Transformator Tier 2	
Mod izolare	Transformator imersat in ulei
Puter nominala	2500kVA
Voltaj JT/MT	0.69kV/20kV
Transformer vector	Dy11
Protectii	
Protecti intrare JT	Circuit breaker
Protectie transformator	Temperatura ulei Nivel ulei, Presiune ulei
Protectie iesire MT	Circuit breaker
Frecventa nominala	50Hz/60Hz
Date	
Grad de protectie	IP54
Temperatura operare	-30~+60°C
Umiditate	0~95%
Altitudine maxima	2000m
Tip racire	ONAN
Port de comunicatie	Ethernet
Dimensiuni (L*I*H)	6,058x2,438x2,591mm ISO 20'GP
Greutate (kg)	<2500Kg



Figura 1. Schema monofilara sistem

- Specificatii sistem SCADA:

Echipamentele vor fi furnizate cu sistem SCADA aferent, integrat în sistemul SCADA EMS (Operator Transport – CNTEE Transelectrica S.A.) și în SCADA DMS (Operator distribuție - Distribuție Energie Oltenia S.A.). Sistemul SCADA aferent va integra de asemenea echipamentele din punctul de conexiune 20 kV. Furnizorul va asigura de asemenea suportul pentru integrarea CEF Nanov în Dispecerat Local de Centrală prin posibilitatea de transmitere a datelor din SCADA CEF Nanov propus în SCADA aferent Dispecerat Local de Centrală. Sistemul SCADA va integra comenzile și informațiile aferente echipamentelor din punctul de conexiune 20 kV și a sistemului de stocare a energiei electrice prin baterii – BESS.

Sistemul SCADA trebuie să fie capabil să realizeze serviciile de sistem conform Ord. 89/2021 "Procedura de calificare tehnică pentru furnizarea serviciilor de sistem" aplicabile tehnologiei și să asigure interfațarea cu sistemul de stocare care va fi în componența sa – Sistem de stocare a energiei electrice prin baterii ("BESS").

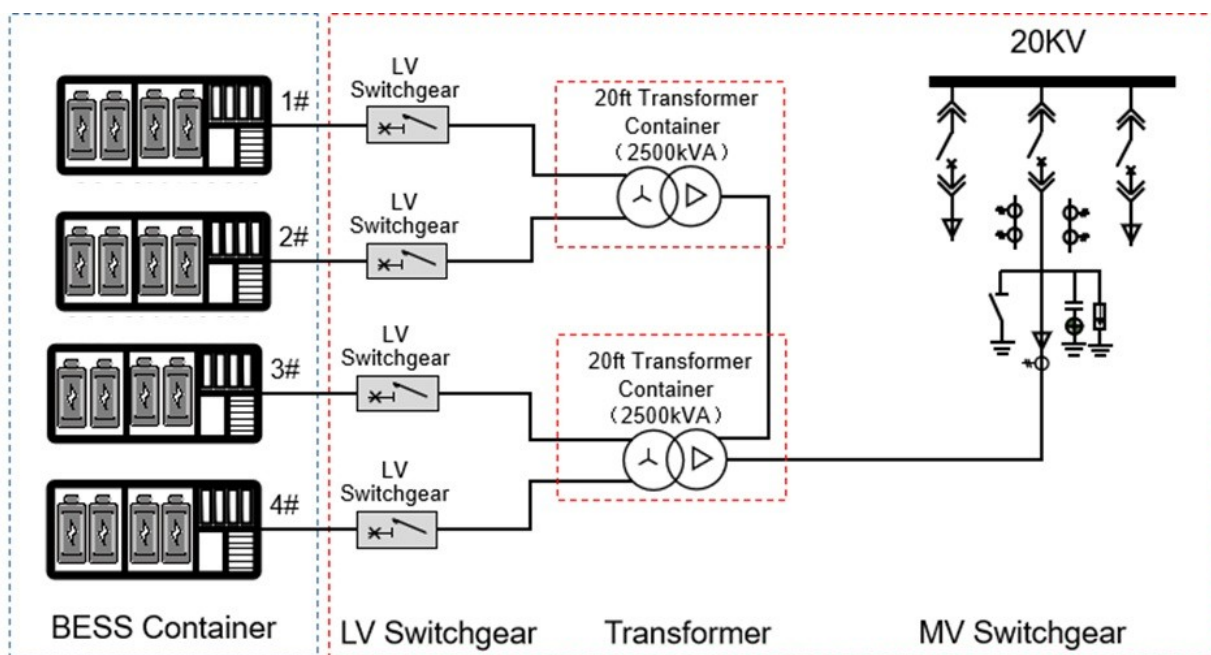
- Specificatii tehnice aferente serviciilor de punere în funcțiune:

Furnizorul va asigura serviciile tehnice necesare pentru etapele de efectuare probe, teste de PIF și obținerea certificării conformității tehnice în conformitate cu Normele Tehnice în vigoare până la obținerea Certificatului de Conformitate Tehnică de la CNTEE Transelectrica SA sau operatorului de distribuție local(OTS) și a Certificatului de Racordare;

Alte cerințe

- Furnizorul va respecta toate legile, normele și orice alte reglementări legale sau tehnice valabile în România.
- Furnizorul va respecta toate reglementările naționale și locale cu privire la Securitatea Muncii, precum și Planul de Securitate și Sănătate dezvoltat de Antreprenor.
- Furnizorul va respecta toate reglementările naționale și locale cu privire la securitatea la incendiu.
- Furnizorul va respecta toate reglementările naționale și locale cu privire la protecția mediului.

3.3 Cerințe privind echipamentele și serviciile

3.3.1. Grafic de furnizare

Termenul de furnizare a echipamentelor și serviciilor este de maxim 210 zile calendaristice de la data semnării contractului.

Optimizarea termenului de livrare va conduce la punctarea suplimentară a ofertei prezentate, conform secțiunii 7.

Ofertanții vor prezenta un grafic de furnizare de tip Gantt, cu descrierea tuturor activităților și etapelor aferente obiectului prezentei proceduri.

În cazul în care, din vina sa exclusivă, antreprenorul nu-și îndeplinește obligațiile contractuale, Olt Piess SRL are dreptul de a aplica, calcula și reține din prețul Contractului, cu titlu de penalități de întârziere, o sumă echivalentă cu 0,15% din prețul Contractului pentru fiecare zi de întârziere, până la îndeplinirea efectivă a obligațiilor. Quantumul total al penalităților poate depăși valoarea Contractului.

3.3.2. Termenul de garanție al echipamentelor

Termenul minim de garanție pentru echipamentele furnizate, este de 60 luni.

Toate termenele de garanție se aplica de la data punerii în funcțiune.

Ofertarea unei perioade mai lungi garanție pentru echipamente va conduce la punctarea suplimentară a ofertei prezentate, conform secțiunii 7 de mai jos.

3.4 Condiții de plată

Avans în quantum de 30% în termen de 10 de zile de la semnarea contractului și emiterea de către antreprenor a unei scrisori de garanție bancară pentru restituirea avansului (sub forma unei scrisori de garanție bancară), pe baza facturii de avans emise de către Prestator. Garanția constituită de către antreprenor va fi restituită conform condițiilor contractuale.

Contravaloarea a 60 % din valoarea contractului se va achita prin acreditiv bancar de la o bancă de prim rang în momentul sosirii tuturor echipamentelor contractate la locație în Oras Piatra Olt, Tarlaua 127, Parcela 1 în baza următoarelor documente factura fiscală, certificat de origine, lista conținut, CMR, semnate de Administrator Popescu Ilie.

Contravaloarea a 10% din valoarea contractului va fi plătită tot cu acreditiv bancar în baza următoarelor documente: factură fiscală și proces verbal de instalare și punere în funcțiune a sistemului de stocare a energiei electrice (BESS).

4. Condiții de participare la Procedură

4.1. Modalitatea în care Ofertanții pot participa la Procedura:

- (a) cu ofertă individuală, sau
- (b) cu ofertă comună, în cadrul unei asocieri constituite conform legii aplicabile. Societățile care alcătuiesc asocieria vor desemna unul dintre membri ca lider al asocierii, având

atribuții de reprezentare.

Ofertanții pot participa la licitație invocând principiul „utilizării capacităților altor entități” reglementat de Legea nr. 98/2016 privind achizițiile publice și de Directiva 2014/24/UE privind achizițiile publice.

Principiul se aplică în cazul criteriilor privind capacitatea tehnică și profesională prevăzute în secțiunea 4.2.3 de mai jos.

În cazul în care Ofertanții intenționează să se bazeze pe capacitățile altor entități, acesta trebuie să demonstreze că va putea utiliza resursele necesare/îndeplini criteriile relevante, punând la dispoziția Olt Piess SRL angajamentul ferm al entităților respective în acest sens, prin intermediul căruia: (i) sunt indicate resursele, capacitatea pusă la dispoziția Ofertantului de către terțul susținător, și (ii) terțul se obligă ca, în cazul în care Ofertantul este declarat câștigător și nu poate sa-și îndeplinească obligațiile asumate, să intervină el însuși în vederea executării respectivelor obligații.

4.2. Criterii de calificare și selecție

În vederea participării în cadrul Procedurii, Ofertanții vor îndeplini următoarele criterii de calificare și selecție:

4.2.1. Situația personală a Ofertantului

Cerințe:

- (a) inexistența unor evidențe privind deschiderea unei proceduri de insolvență/faliment sau proceduri de reorganizare împotriva Ofertantului;
- (b) inexistența oricărui conflict de interese, în sensul Regulamentului Parlamentului European și al Consiliului nr. 1046/2018 privind normele financiare aplicabile bugetului general al Uniunii și de abrogare a Regulamentului (UE, Euratom) nr. 966/2012;
- (c) inexistența dublei finanțări (Ofertantul să nu fi beneficiat / să nu beneficieze de măsuri similare celor prin intermediul cărora va fi finanțat Proiectul);

În vederea îndeplinirii cerințelor, Ofertanții vor prezenta în original sau în copie conformă cu originalul:

- 1) Formularul nr. 2 – Declarație privind neîncadrarea în situații care să afecteze calitatea de participant;
- 2) Formularul nr. 3 – Declarație privind evitarea conflictului de interese;

- 3) Formularul nr. 4 – Declarație privind calitatea de participant;
- 4) Formularul nr. 5 – Declarație privind evitarea dublei finanțări;

În cazul unei asocieri fiecare asociat este obligat să îndeplinească individual cerințele și să prezinte documentele menționate mai sus.

În cazul în care Ofertantul va beneficia de principiul „utilizării capacităților altor entități”, terțul este obligat să îndeplinească individual cerințele și să prezinte documentele menționate mai sus.

Ofertantul nu are dreptul, în cadrul acestei proceduri:

- i. să depună două sau mai multe oferte individuale și/sau comune, sub sancțiunea excluderii din competiție a tuturor ofertelor în cauză;
- ii. să depună ofertă individuală/comună și să fie nominalizat ca subcontractant în cadrul unei alte oferte, sub sancțiunea excluderii ofertei individuale sau, după caz, a celei în care este ofertant asociat;
- iii. persoanele afiliate au dreptul de a participa în cadrul aceleiași proceduri de atribuire, dar numai în cazul în care participarea acestora nu este de natură să distorsioneze concurența.

O persoană este afiliată cu o altă persoană dacă relația dintre ele este definită de cel puțin unul dintre următoarele cazuri:

- (a) o persoană fizică este afiliată cu altă persoană fizică, dacă acestea sunt soț/soție sau rude până la gradul al III-lea inclusiv;
- (b) o persoană fizică este afiliată cu o persoană juridică dacă persoana fizică deține, în mod direct sau indirect, inclusiv deținerile persoanelor afiliate, minimum 25% din valoarea/numărul titlurilor de participare sau al drepturilor de vot deținute la persoana

juridică ori dacă controlează în mod efectiv persoana juridică;

- (c) o persoană juridică este afiliată cu o altă persoană juridică dacă cel puțin: (i) prima persoană juridică deține, în mod direct sau indirect, inclusiv deținerile persoanelor afiliate, minimum 25% din valoarea/numărul titlurilor de participare sau al drepturilor de vot la cealaltă persoană juridică ori dacă controlează persoana juridică; (ii) a doua persoană juridică deține, în mod direct sau indirect, inclusiv deținerile persoanelor

afiliate, minimum 25% din valoarea/numărul titlurilor de participare sau al drepturilor de vot la prima persoană juridică; (iii) persoana juridică terță deține, în mod direct sau indirect, inclusiv deținerile persoanelor afiliate, minimum 25% din valoarea/numărul titlurilor de participare sau al drepturilor de vot atât la prima persoană juridică, cât și la cea de-a doua.

Ofertantul declarat câștigător va prezenta anterior semnării Contractului de Furnizare, unul dintre următoarele documente, prevăzute în mod alternativ:

- 1) Extras la zi din Registrul Beneficiarilor Reali organizat la nivelul Registrului Comerțului, în cazul în care asociații ori acționarii Ofertantului sunt persoane fizice sau persoane juridice înregistrate pe teritoriul României; sau
- 2) Declarație pe proprie răspundere dată de către reprezentantul legal al Ofertantului conform prevederilor art. 326 din Codul penal privind falsul în declarații, ce va conține datele privind beneficiarii reali ai Ofertantului (cel puțin numele, prenume și data nașterii), în conformitate cu Legea nr. 129/2019 *pentru prevenirea și combaterea spălării banilor și finanțării terorismului, precum și pentru modificarea și completarea unor acte normative*, în cazul în care Ofertantul înregistrat pe teritoriul României are în structura acționariatului entități juridice străine; sau
- 3) Documente justificative, certificate sau alte înscrisuri eliberate de autoritatea responsabilă de datele beneficiarului real din țara Ofertantului, însoțite de traducerea în limba română, certificată de traducători autorizați, în condițiile legii, în cazul în care Ofertantul este înregistrat în afara României; sau
- 4) Extras la zi din Registrul național al organizațiilor neguvernamentale organizat la nivelul Ministerului Justiției privind beneficiarii reali ai asociației/fundației, în cazul în care Ofertantul este o asociație sau fundație română constituită în baza Ordonanței Guvernului nr. 26/2000 *cu privire la asociații și fundații*; sau
- 5) Declarație pe proprie răspundere dată de către reprezentantul legal sau președintele Ofertantului conform prevederilor art. 326 din Codul penal privind falsul în declarații, ce va conține datele privind beneficiarii reali ai Ofertantului (cel puțin numele, prenume și data nașterii), în conformitate cu Legea nr. 129/2019 *pentru prevenirea și combaterea spălării banilor și finanțării terorismului, precum și pentru modificarea și completarea unor acte normative*, în cazul în care Ofertantul este o asociație sau fundație înregistrată în afara României sau în cazul în care beneficiarii reali ai Ofertantului sunt persoane străine.

În cazul în care oferta este depusă de o asocieră, fiecare asociat va prezenta documentele menționate mai sus.

În cazul în care Ofertantul va beneficia de principiul „utilizării capacităților altor entități”, Ofertantul este obligat să prezinte documentele indicate mai sus inclusiv pentru terțul este

susținător.

4.2.2. Capacitatea de exercitare a activității

profesionale (înregistrare) Cerință:

Ofertantul trebuie să demonstreze că are obiect de activitate autorizat pentru furnizarea echipamentelor și a serviciilor de punere în funcțiune constituind obiectul Procedurii.

În vederea îndeplinirii cerințelor, Ofertanții vor prezenta în original:

- 1) Certificat Constatator emis de Oficiul Registrului Comerțului; informațiile cuprinse în certificatul constatator trebuie să fie reale/actuale la data limită de depunere a ofertelor;

sau

- 2) orice alte documente edificatoare considerate necesare pentru dovedirea exercitării activității de furnizare a serviciilor de punere în funcțiune

În cazul în care oferta este depusă de o asocieră, fiecare asociat va prezenta documentele menționate mai sus.

În cazul în care Ofertantul va beneficia de principiul „utilizării capacităților altor entități”, terțul este obligat să îndeplinească individual cerințele și să prezinte documentele menționate mai sus.

4.2.3. Capacitatea tehnică – profesională

Cerință:

Ofertantul să fi contractat în ultimii 3 ani furnizarea de echipamente și servicii similare, pentru o valoare cel puțin egală cu valoarea estimată a Contractului de Furnizare. Ofertantul va face dovada executării în ultimii 3 ani de contracte de furnizare de echipamente și servicii de punere în funcțiune având obiect similar cu cel ofertat.

În vederea îndeplinirii cerinței, Ofertanții vor prezenta:

- 1) Lista contractelor prestate în ultimii 3 ani – Formularul 6, în original;
- 2) Documente (contracte, procese verbale de recepție, copie factura, etc.), în copie conformă cu originalul, din care să rezulte furnizarea de echipamente și servicii de punere în funcțiune având o valoare egală cu valoarea estimată a contractului care face

obiectul prezentei proceduri (copie conținând mențiunea conform cu originalul). Totodată, Ofertanții vor putea dovedi îndeplinirea cerinței prin orice tip de mijloace care pot fi verificate de către Olt Piess SRL. În cazul în care contractele prezentate au valoare exprimată în valută, pentru determinarea valorii în Lei se va utiliza cursul de schimb publicat de BNR la data publicării documentației aferente prezentei proceduri.

Dacă un grup de operatori economici depune o ofertă comună, atunci situația se demonstrează prin luarea în considerare (cumularea) a resurselor tuturor membrilor asocierii. În acest caz, fiecare asociat este obligat să prezinte aceste documente, iar cerința minimă se va considera îndeplinită în mod cumulativ de operatorii economici participanți la procedură în asociere.

5. Prezentare și deschiderea ofertelor

5.1. Depunerea ofertelor

Ofertele vor fi depuse în limba română. Documentele prezentate în altă limbă decât limba română vor fi însoțite de o traducere autorizată în limba română.

Ofertele vor fi valabile pentru o perioadă de cel puțin 180 de zile de la data stabilită pentru deschiderea acestora. Ofertantul are obligația de a menține oferta valabilă pe toată perioada de valabilitate prevăzută în Caietul de Sarcini.

Oferta se va depune în format fizic la adresa din Slatina, str. General Aurel Aldea, nr. 23, jud. Olt, în atenția Dlui Ilie Popescu în următoarele condiții obligatorii:

- a) Oferta se va depune într-un exemplar original și o copie Stick USB;
- b) Oferta va conține câte 3 plicuri care vor fi etichetate astfel: (i) Plicul A - Documente de calificare,
(ii) Plicul B - Propunerea tehnică, (iii) Plicul C - Propunerea financiară, indicându-se totodată denumirea ofertantului și adresa acestuia. Acestea vor fi închise într-un plic separat netransparent. Pe acest plic se va marca: (i) obiectul Procedurii, (ii) achizitorul și

adresa completă a acestuia, (iii) Mențiunea:

**”A NU SE DESCHIDE ÎNAINTE DE DATA DE DESCHIDERE A
OFERTELOR: 22.01.2025, ora 14:00”**

- (a) Documentele care însoțesc oferta sunt: scrisoarea de înaintare (Formularul 1), împuternicire (Formular 8) și copie carte de Identitate a împuternicitului (dacă este cazul).

- (b) Întreaga ofertă va fi numerotată crescător de la prima până la ultima pagină, pe aceasta din urmă fiind trecută mențiunea „ULTIMA PAGINĂ, prezentul dosar conține un număr de.....pagini numerotate de la 1 la n”.
- (c) În cazul unor neconcordanțe între varianta pe suport hârtie și cea în format electronic, va prevala cea pe suport hârtie (original).
- (d) Oferta va conține în mod obligatoriu un OPIS al documentelor care se depun.
- (e) Olt Piess SRL nu își asumă nicio responsabilitate în cazul în care documentele de participare nu sunt intacte, sigilate sau plicul exterior nu este marcat conform prevederilor de mai sus.

Cheltuielile poștale cad în sarcina Ofertanților.

Ofertele primite se păstrează nedeschise de Olt Piess SRL, până la data și ora începerii ședinței de deschidere.

Oferta se depune cel mai târziu la data de 22.01.2025 la orele 12.00. Oferta care este depusă/transmisă la o altă adresă a autorității contractante decât cea stabilită în anunțul de participare sau care este primită de către achizitor după expirarea datei/orei limită pentru depunere se păstrează nedeschisă la dosarul achiziției.

5.2. Modul de prezentare a ofertei

5.2.1. Modul de prezentare a documentelor de calificare

Documentele enumerate la punctul 4.2 de mai sus vor fi incluse în plicul A.

5.2.2. Modul de prezentare a propunerii tehnice

Ofertantul are obligația de a întocmi propunerea tehnică astfel încât în procesul de evaluare, informațiile din cadrul acesteia să permită identificarea facilă a corespondenței cu specificațiile tehnice minime.

Ofertantul trebuie să prezinte un exemplar al ofertei și al documentelor care o însoțesc, aceste fiind incluse în plicul B.

Se vor respecta prevederile specifice aplicabile în domeniul securității și sănătății în muncă. Operatorii economici vor indica în cadrul ofertei faptul că la elaborarea acesteia au ținut cont de obligațiile referitoare la condițiile de muncă și protecția muncii.

Ofertantul va depune în cadrul procedurii oferta tehnică care va conține cel puțin următoarele elemente:

- propunerea de sistem de stocare propusă în conformitate cu prevederile Caietului de Sarcini;
- planul de amplasament / plan de situație propus cu evidențierea locațiilor pentru PT-uri în funcție de soluția propusă de acesta;
- schema electrică monofilară generală;
- specificațiile tehnice aferente tuturor echipamentelor și a produselor propuse a fi livrate și puse în funcțiune în cadrul prezentei proceduri care sunt în scopul ofertantului;

5.2.3. Modul de prezentare a propunerii financiare

Ofertanții vor prezenta și depune Formularul 8. Documentul va fi inclus în plicul C. Ofertantul are obligația de a exprima prețul în Lei, fără TVA, evidențiindu-se distinct TVA-ul.

5.3. Posibilitatea retragerii sau modificării unei oferte

Oferta poate fi modificată/retrasă anterior datei și orei limită stabilite pentru depunerea acesteia.

Modificarea sau retragerea (de) ofertei se realizează prin solicitare scrisă în acest sens, depusă până la data limită stabilită pentru depunere.

Pentru a fi considerate parte a candidaturii/ofertei, modificările trebuie prezentate cu amendamentul că pe plicul exterior se va marca, în mod obligatoriu, și inscripția "MODIFICĂRI".

Oferta este declarată întârziată, dacă aceasta a fost depusă la o altă adresă decât cea stabilită în anunțul de participare sau a fost depusă după data și ora limită de depunere a ofertelor.

5.4. Deschiderea ofertelor

Ofertele vor fi deschise în data 22.01.2025, la orele 14:00, la adresa din Slatina, str. General Aurel Aldea, nr.23, jud. Olt.

La ședința de deschidere vor participa: (i) membrii comisiei de evaluare; (ii) alte persoane autorizate de Olt Piess SRL.

Cu ocazia deschiderii ofertelor, achizitorul va elabora un raport cu documentele primite de la fiecare ofertant.

6. Evaluarea ofertelor

6.1. Numirea comisiei de evaluare

Comisia de evaluare este alcătuită din 2 sau mai mulți membri numiți de către Olt Piess SRL. Olt Piess SRL poate de asemenea desemna 2 (două) persoane care să acționeze ca înlocuitori ai membrilor comisiei de evaluare.

Comisia de evaluare își exercita atribuțiile în prezenta tuturor membrilor săi, sub conducerea președintelui.

Membrii comisiei de evaluare vor emite înainte de ședința de deschidere a ofertelor depuse (i) o declarație de confidențialitate și de imparțialitate și (ii) o declarație cu privire la conflictul de interese.

Comisia de evaluare este responsabilă pentru:

- (a) adoptarea unei decizii în legătură cu ofertele prezentate în Procedură cu majoritate simplă;
- (b) deschiderea ofertelor și a plicurilor incluse în cadrul acestora;
- (c) realizarea clasamentului final;
- (d) atribuirea contractului către câștigătorul Procedurii.

6.2. Procesul de evaluare și atribuire

Comisia de evaluare va deschide plicurile în care se găsesc ofertele, le va analiza și va alocă puncte conform criteriilor prevăzute în secțiunea 7 și va stabili un clasament, transmițând rezultatele reprezentantului Olt Piess SRL.

Comisia de evaluare stabilește punctajul fiecărei oferte, ținând seama de ponderile stabilite în Caietul de Sarcini. Oferta câștigătoare este oferta care întrunește cel mai mare punctaj în urma aplicării criteriilor de atribuire. În cazul în care există punctaje egale între ofertanții clasificați pe primul loc, departajarea acestora se va face în funcție de punctajul obținut pentru factorul 1 de evaluare.

Pe parcursul aplicării procedurii de atribuire, comisia de evaluare are dreptul de a solicita clarificări și, după caz, completări ale documentelor prezentate de ofertanți pentru demonstrarea conformității ofertei cu cerințele solicitate. Ofertanții trebuie să răspundă la solicitarea comisiei în termen de 2 zile lucrătoare de la primirea acesteia. Achizitorul nu are dreptul ca prin

clarificările ori completările solicitate să determine apariția unui avantaj în favoarea unui ofertant.

Ulterior întocmirii clasamentului, comisia de evaluare va elabora raportul procedurii de achiziție, care va fi comunicat tuturor Ofertanților prin publicare pe website-ul Olt Piess SRL și prin email. Raportul procedurii de achiziție va fi completat ulterior parcurgerii etapelor prevăzute în secțiunea 8 de mai jos și va fi transmis către Ofertanți prin publicare pe website-ul Olt Piess SRL.

Olt Piess SRL va încheia Contractul de Furnizare cu ofertantul a cărui ofertă a fost stabilită ca fiind câștigătoare. Olt Piess SRL va informa Ofertanții despre rezultatul Procedurii și implicit despre atribuirea Contractului de Furnizare în termen de 5 zile lucrătoare de la semnarea Contractului prin publicare pe pagina web Olt Piess SRL, www.oltpiess.ro.

7. Criterii de atribuire

Contractul va fi atribuit pe baza principiului „cele mai avantajoase oferte tehnico-economice”, în funcție de punctajul alocat conform prezentei secțiuni.

Factori de evaluare	Punctaj maxim
A. Cel mai scăzut preț (oferta cea mai scăzută)	50 puncte
B. Cel mai scurt termen de furnizare	30 puncte
C. Cel mai lung termen de garanție	20 puncte
Punctaj maxim	100 puncte

Explicarea modului de acordare a punctajelor pentru fiecare factor de evaluare:

(a) Cel mai mic preț – maxim 50 puncte

Pentru factorul 1 de evaluare, punctajul se va calcula conform următoarelor

formule: $\text{Scor} = (\text{prețului cel mai scăzut} \times 50) / \text{preț ofertat}$

În care:

- Prețul cel mai scăzut este prețul cel mai mic ofertat prin intermediul ofertelor considerate eligibile din perspectiva Caietului de Sarcini;
- Prețul ofertat este prețul propus prin oferta evaluată.

Oferta financiară incluzând cel mai scăzut preț va primi 50 de puncte.

(b) Cel mai scurt termen de furnizare – maxim 30 puncte

Pentru factorul 2 de evaluare, punctajul se va calcula conform următoarei

formule: $\text{Scor} = (\text{termenul cel mai scurt} \times 30) / \text{termen ofertat}$

În care:

- Termenul cel mai scurt este termenul de furnizare cel mai scurt ofertat prin intermediul ofertelor considerate eligibile din perspectiva Caietului de Sarcini;
- Termenul ofertat este termenul de furnizare propus prin oferta evaluată.

Oferta incluzând cel mai scurt termen va primi 30 de puncte.

(c) Cel mai lung termen de garanție

Punctajul de maxim 20 puncte este calculat astfel:

- Cel mai lung termen de garanție pentru echipamente – 20 puncte

Pentru factorul 3 de evaluare, punctajul se va calcula conform următoarei formule: $\text{Scor} = (\text{termen de garanție ofertat}) / \text{cel mai lung termen de garanție}$

În care:

- Cel mai lung termen de garanție este termenul de garanție al echipamentelor cel mai ofertat prin intermediul ofertelor considerate eligibile din perspectiva Caietului de Sarcini, exprimat în luni
- Termenul de garanție ofertat este termenul de garanție al echipamentelor propus prin oferta evaluată, exprimat în luni

8. Contestații

Eventualele contestații formulate de către Ofertanții care se consideră lezați în drepturile lor ca urmare a modului în care s-a desfășurat Procedura sau ca urmare a deciziilor luate în urma procesului de evaluare a ofertelor se vor depune în termen de 5 zile lucrătoare de la transmiterea de către achizitor a proiectului de raport de procedura a achiziției.

Contestația se transmite către Olt Piess SRL prin email la adresa olt_piess@yahoo.com.

Olt Piess SRL va proceda la soluționarea contestației depuse și îi va comunica Ofertantului răspunsul în termen de maxim 5 zile lucrătoare de la primirea acesteia.



FONDUL PENTRU MODERNIZARE

Accelerăm tranziția spre neutralitate climatică

<https://modernisationfund.eu/>



În situația în care Ofertantul este nemulțumit de modul în care Olt Piess SRL a soluționat contestația, acesta se poate recurge la căile de apel prevăzute de Indrumarul Metodologic privind modul de lucru pentru beneficiarii privați finanțați din Fondul pentru Modernizare, care nu au obligația respectării prevederilor legale aplicabile în domeniul achizițiilor publice/sectoriale, aprobat prin Ordinul Ministerului Energiei nr. 1561/2024, notificând beneficiarul privat cu privire la acțiunea inițiată.

SECȚIUNEA 2 - FORMULARE

Formularul nr. 1

Ofertant

[●]

(denumirea, codul de înregistrare fiscală, adresa)

Nr. înregistrare:/.....

Înregistrat la sediul achizitorului

Nr. /.....

SCRISOARE DE ÎNAINȚARE

Către Olt Piess SRL

Strada General Aurel Aldea, nr.23, mun. Slatina, jud. Olt

Ca urmare a anunțului din data de 08.01.2025, în scopul atribuirii „Contractului de achiziție, furnizare și punere în funcțiune Sistem de stocare a energiei electrice tip BESS 12.03 MWh, legată direct la capacitatea de producție a energiei din RES, în cazul de față Centrala electrică fotovoltaică CEF Piatra Olt având o putere instalată de 5.18 MW”, noi [●] (*denumirea/numele ofertantului*) vă transmitem alăturat, următoarele Coletul sigilat și marcat în mod vizibil, conținând în original:

- a) Oferta;
- b) Documentele care însoțesc oferta;

Avem speranța că oferta noastră este corespunzătoare și va satisface cerințele.

Data completării:

[●]

Cu stimă,

Ofertant,

[●]

(semnătura autorizată)

Ofertant/ asociat/ subcontractant/ terț susținător

[●]

(denumirea, codul de înregistrare fiscală, adresa)

DECLARAȚIE
privind neîncadrarea în situații care să afecteze calitatea de participant

Subsemnatul, [●], reprezentant legal/împuternicit al [●] (*denumirea/numele și sediul/adresa ofertantului*), în calitate de ofertant la Procedura pentru atribuirea „Contractului de achiziție, furnizare și punere în funcțiune Sistem de stocare a energiei electrice tip BESS 12.03 MWh, legată direct la capacitatea de producție a energiei din RES, în cazul de față Centrala electrică fotovoltaică CEF Piatra Olt având o putere instalată de 5.18 MW (inclusiv proiectare, furnizare și punere în funcțiune echipamente)”, organizată de Olt Piess SRL, publicată la data de 08.01.2025 (*ziua/luna/anul*) declar pe proprie răspundere că:

- a) nu am intrat în faliment ca urmare a hotărârii pronunțate de judecătorul-sindic;
- b) nu am fost condamnat, în ultimii 3 ani, prin hotărâre definitivă a unei instanțe judecătorești, pentru o faptă care a adus atingere eticii profesionale sau pentru comiterea unei greșeli în materie profesională;
- c) prezint informațiile solicitate de către achizitor, în scopul demonstrării îndeplinirii criteriilor, ca fiind adevărate;
- d) nu prezint informații false.

Subsemnatul(a) declar că informațiile furnizate sunt complete și corecte în fiecare detaliu și înțeleg că achizitorul are dreptul de a solicita, în scopul verificării și confirmării declarațiilor, orice documente doveditoare de care dispunem.

Înțeleg că în cazul în care aceasta declarație nu este conformă cu realitatea sunt pasibil de încălcarea prevederilor legislației penale privind falsul în declarații.

Data completării: [●]

Ofertant,
[●]
(semnătura autorizată)

Formular nr. 3.

Ofertant/ asociat/ subcontractant/ terț susținător (persoană juridică)

[●]

(denumirea, codul de înregistrare fiscală, adresa)

DECLARAȚIE

Privind evitarea conflictului de interese

În obținerea și utilizarea fondurilor privind procedurile care se aplică în cazul achizițiilor organizate de către beneficiarii privați pentru atribuirea și gestionarea contractelor de furnizare de produse, prestare de servicii, execuție de lucrări, finanțate din fondurile externe nerambursabile

Subsemnatul/a, CNP în calitate de reprezentant al....., referitor la procedura de achiziție pentru atribuirea „Contractului de achiziție, furnizare și punere în funcțiune Sistem de stocare a energiei electrice tip BESS 12.03 MWh, legată direct la capacitatea de producție a energiei din RES, în cazul de față Centrala electrică fotovoltaică CEF Piatra Olt având o putere instalată de 5.18 MW”, derulată de către Olt Piess SRL, declar pe proprie răspundere, sub sancțiunea falsului în declarații, așa cum este acesta prevăzut la art. 326 din Legea nr.286/2009 privind Codul penal și la art. 18 indice 1 din Legea nr. 78/2000 pentru prevenirea, descoperirea și sancționarea faptelor de corupție, cu modificările și completările ulterioare, următoarele:

- mă angajez să iau toate măsurile necesare pentru a evita implicarea mea în situații de natură să determine apariția unui conflict de interese, și confirm că nici la data prezentei și nici înainte cu 12 luni calendaristice față de data prezentei nu cunosc situații în care:
 - a) să existe/ să fi existat legături soț/soție, legături de rudenie sau afini până la gradul II inclusiv între structurile acționariatului / administratorii organizației care are calitatea de beneficiar și structurile acționariatului / administratorii operatorilor economici care au calitatea de ofertant/ subcontractant/ asociat,
 - b) să existe/ să fi existat legături soț/soție, legături de rudenie sau afini până la gradul II inclusiv între membrii diferitelor comisii, alte persoane responsabile ale beneficiarului privat și ofertanți/ subcontractanți/ asociați sau
 - c) să existe/ să fi existat situații în care la nivelul ofertantului/ subcontractanților/ asociaților, administratorilor acestora, să există persoane fizice sau juridice autonome sau legate între ele, care să dețină individual sau împreună mai mult de 25% din pachetul de acțiuni sau din părțile sociale, la doi sau mai mulți dintre operatorii economici, care au depus oferte distincte la prezenta procedură de achiziție în calitate de ofertant/ subcontractant/ asociat.
 - d) să existe/ să fi existat situații în care beneficiarul privat și unul dintre ofertanți/ subcontractanți/ asociați să aibă beneficiari real comuni, inclusiv soț/soție, beneficiari reali cu legături de rudenie sau afini până la gradul II,
 - e) să se fi dat/ primit cadouri sau să fi acordat/ beneficiat de alte forme de ospitalitate care excedă ceea ce ar fi obișnuit / modest și pe cale de consecință poate fi considerat a fi un stimulent.

Subsemnatul/a.....declar ca voi notifica imediat coordonatorul de investiții responsabil pentru investiția din care face parte contractul de finanțare la care este parte Olt Piess SRL dacă vor interveni modificări în prezenta declarație și în cel mai scurt timp posibil voi lua măsuri pentru remedierea conflictului de interese.

Înțeleg că, în cazul în care această declarație nu este conformă cu realitatea, sunt pasibil de încălcarea prevederilor legislației penale privind falsul în declarații.

Data completării: [●]

[●]

(semnătura)

Ofertant/ asociat/ subcontractant/ terț susținător (persoană juridică)

[●]

(denumirea, codul de înregistrare fiscală, adresa)

DECLARAȚIE
privind calitatea de participant

1. Subsemnatul, [●], reprezentant legal/împuternicit al [●] (denumirea/numele și sediul/adresa), declar pe proprie răspundere, sub sancțiunile aplicate faptei de fals în acte publice, că la procedura pentru atribuirea „Contractului de achiziție, furnizare și punere în funcțiune Sistem de stocare a energiei electrice tip BESS 12.03 MWh, legată direct la capacitatea de producție a energiei din RES, în cazul de față Centrala electrică fotovoltaică CEF Piatra Olt având o putere instalată de 5.18 MW”, publicată de Olt Piess SRL la data de [●] (ziua/luna/anul) particip și depun oferta:

- în nume propriu;
- ca asociat în cadrul asocierii condusă de < numele liderului >;
- ca subcontractor

(se bifează opțiunea corespunzătoare).

2. Confirmăm faptul că nu licităm pentru același contract în nicio altă formă.

3. (Aplicabil doar pentru membrii în asocieri) Confirmăm, ca membru în consorțiu/asocieri că toți membrii răspund solidar pentru execuția contractului, că membrul conducător este autorizat să oblige și să primească instrucțiuni în numele și pe seama fiecărui membru, este răspunzător în nume propriu și în numele Asocierii pentru îndeplinirea contractului, inclusiv plățile și că toți membrii asocierii se obligă să rămână în asocieri pe întreaga durată a execuției contractului.

4. Suntem de acord să ne supunem regulilor de evitare a conflictului de interese și adăugăm, în mod special, că nu avem niciun potențial conflict de interese sau alte relații asemănătoare cu ceilalți candidați sau alte părți implicate în procedura de atribuire în timpul depunerii ofertei;

5. Subsemnatul declar că:

- nu sunt membru al niciunui grup sau rețele de operatori economici;
- sunt membru în grupul sau rețeaua a cărei listă cu date de recunoaștere o prezint în anexa.

(se bifează opțiunea corespunzătoare)

6. Subsemnatul declar că voi informa imediat achizitorul dacă vor interveni modificări în prezenta declarație la orice punct pe parcursul derulării procedurii de atribuire a contractului de achiziție sau, în cazul în care vom fi desemnați câștigători, pe parcursul derulării contractului de achiziție.

7. De asemenea, declar că informațiile furnizate sunt complete și corecte în fiecare detaliu și înțeleg că achizitorul are dreptul de a solicita, în scopul verificării și confirmării declarațiilor, situațiilor și documentelor care însoțesc oferta, orice informații suplimentare în scopul verificării datelor din prezenta declarație.

8. Subsemnatul autorizez prin prezenta orice instituție, societate comercială, bancă, alte persoane juridice să furnizeze informații reprezentanților autorizați ai Olt Piess SRL cu privire la orice aspect tehnic și financiar în legătură cu activitatea noastră.

Data completării: [●]

[●],

(*semnătura autoriză*)

în calitate de persoană legal autorizată să semneze oferta pentru și în numele [●] (*denumire*)

Formularul nr. 5

Ofertant/ asociat/ subcontractant/ terț susținător (persoană juridică)

[●]

(denumirea, codul de înregistrare fiscală, adresa)

DECLARAȚIE

Privind evitarea dublei finanțări

în obținerea și utilizarea fondurilor alocate prin Fondul pentru Modernizare

Subsemnatul/a, posesor al CI/BI seria....., nr....., eliberată de, în calitate de reprezentant legal al , cu sediul social în....., cod de înregistrare fiscală..... referitor la procedura de achiziție de atribuirea „Contractului de achiziție, furnizare și punere în funcțiune Sistem de stocare a energiei electrice tip BESS 12.03 MWh, legată direct la capacitatea de producție a energiei din RES, în cazul de față Centrala electrică fotovoltaică CEF Piatra Olt având o putere instalată de 5.18 MW, derulată de Olt Piess SRL, pe proprie răspundere, sub sancțiunea falsului în declarații, așa cum este acesta prevăzut la art. 326 din Legea nr.286/2009 privind Codul penal, cu modificările și completările ulterioare, și la art. 181 din Legea nr. 78/2000 pentru prevenirea, descoperirea și sancționarea faptelor de corupție, cu modificările și completările ulterioare, declar următoarele:

- solicitantul..... S.A / S.R.L/, pe care îl reprezint, sau bugetele administrate de aceasta sau în numele ei, nu a beneficiat și nu beneficiază în prezent de finanțare din fonduri publice nerambursabile de la bugetul național și/sau de la bugetul Uniunii Europene sau bugetele administrate de aceasta ori în numele ei, pentru activitățile specifice care fac obiectul prezentei proceduri de achiziții.
- nu am cunoștință de vreo situație de “dublă finanțare”, respectiv finanțarea acordată cu încălcarea prevederilor art. 4 alin. (5) din Regulamentul (UE) 2020/1.001.

De asemenea, declar că informațiile furnizate sunt complete și corecte în fiecare detaliu și înțeleg că Ministerul Energiei are dreptul de a-mi solicita, în scopul verificării și confirmării declarației, orice informații suplimentare.

Înțeleg că, în cazul în care această declarație nu este conformă cu realitatea, sunt pasibil de încălcarea prevederilor legislației penale privind falsul în declarații.

Am luat la cunoștință că declarația în fals atrage după sine încetarea contractului de achiziție, precum și obligarea ofertantului pe care îl reprezint la rambursarea sumelor care fac obiectul dublei finanțări și la plata de despăgubiri pentru perioada scursă de la încasarea sumelor până la data descoperirii falsului.

(numele și funcția)

(data, semnătura)

Formularul nr. 6

Ofertant/ asociat/ subcontractant/ terț susținător (persoană juridică)

[●]

(denumirea, codul de înregistrare fiscală, adresa)

LISTA FURNIZĂRILOR CONTRACTATE ȘI PRESTATE ÎN ULTIMII 3 ANI

Subsemnatul, [●] reprezentant legal/împuternicit al [●] (denumirea/numele și sediul/adresa ofertantului), declar pe propria răspundere, sub sancțiunile aplicate faptei de fals în acte publice, că datele prezentate în tabelul anexat sunt reale.

Subsemnatul declar că informațiile furnizate sunt complete și corecte în fiecare detaliu și înțeleg că achizitorul are dreptul de a solicita, în scopul verificării și confirmării declarațiilor, situațiilor și documentelor care însoțesc oferta, orice informații suplimentare în scopul verificării datelor din prezenta declarație.

Subsemnatul autorizez prin prezenta orice instituție, societate comercială, bancă, alte persoane juridice să furnizeze informații reprezentanților autorizați ai achizitorului Olt Piess SRL, cu privire la orice aspect tehnic și financiar în legătură cu activitatea noastră.

Prezenta declarație este valabilă până la data de [●] (se precizează data expirării perioadei de valabilitate a ofertei).

Nr. crt.	Denumirea și obiectul contractului/ Numărul și data contractului	Denumirea/ numele beneficiarului/ clientului Adresa	Calitatea Furnizorului*	Prețul total al contractului Lei	Procent îndeplinit de Furnizor (%)	Perioada de prestare a furnizărilor **
0	1	3	4	5	6	7
1						
2						
3						
....						

Data completării: [●]



FONDUL PENTRU MODERNIZARE
Accelerăm tranziția spre neutralitate climatică
<https://modernisationfund.eu/>



[•]
(semnătura autorizată)

* Se precizează calitatea în care a participat la îndeplinirea contractului, care poate fi de: contractant unic sau contractant asociat, subcontractant.

** Se va preciza data de începere și de finalizare a prestării.

Formularul nr. 7

Ofertant

[●]

(denumirea, codul de înregistrare fiscală, adresa)

FORMULAR DE OFERTA

Către: Olt Piess SRL

Strada General Aurel Aldea, nr.23, mun. Slatina, jud. Olt

Doamnelor/Domnilor,

1. Examinând Caietul de sarcini, subsemnatul, reprezentant ai ofertantului [●] (*denumirea/numele ofertantului*) ne oferim ca, în conformitate cu prevederile și cerințele cuprinse în documentația mai sus menționată, să prestăm/executăm „Contractului de achiziție, furnizare și punere în funcțiune Sistem de stocare a energiei electrice tip BESS 12.03 MWh, legată direct la capacitatea de producție a energiei din RES, în cazul de fata Centrala electrica fotovoltaica CEF Piatra Olt având o putere instalata de 5.18 MW (inclusiv proiectare, furnizare și punere în funcțiune echipamente)”, și să furnizăm echipamentele, conform dispozițiilor Caietului de Sarcini.

2. Ne angajăm ca, în cazul în care oferta noastră este stabilită câștigătoare, să asigurăm furnizarea în condițiile stabilite în Caietul de sarcini și în Contractul de furnizare propus de către achizitor.

3. Ne angajăm să menținem această ofertă valabilă pentru o durată de [●] de la data depunerii ofertei, respectiv până la data de [●] (*ziua/luna/anul*), și ea va rămâne obligatorie pentru noi și poate fi acceptată oricând înainte de expirarea perioadei de valabilitate.

4. Până la încheierea și semnarea contractului de furnizare această ofertă, împreună cu comunicarea transmisă de dumneavoastră, prin care oferta noastră este stabilită câștigătoare, vor constitui un contract angajant între noi.

Data completării: [●]

[●]

(nume și prenume)

(semnătură autorizată)

în calitate de persoană legal autorizată să semnez oferta pentru și în numele [●]
(denumirea/numele ofertantului)

Formularul nr. 8

Ofertant

[●]

(denumirea, codul de înregistrare fiscală, adresa)

ÎMPUTERNICIRE

Prin prezenta, noi, [●] (denumirea/numele ofertantului), reprezentată legal prin [●] (numele și prenumele reprezentatului legal al ofertantului), având funcția de [●] (funcția conducătorului ofertantului), împuternicim pe [●] (numele și prenumele persoanei împuternicite), domiciliat în [●], care se legitimează cu carte de identitate seria [●] nr. [●], emisă de [●], la data de [●], CNP [●], să reprezinte în vederea depunerii ofertei în cadrul procedurii de atribuire a „Contractului de furnizare panouri solare și invertoare” și să îndeplinească orice activități necesare în acest scop.

Data completării:

[●]

Ofertant,
[●]
(semnătura autorizată)